

P032 Halbzylinder - System P0

Mechanische Schließzylinder

Halbzylinder



Schließzylinder bilden das Herz sicherer Schließsysteme und eine IKON-Kernkompetenz. Insbesondere anspruchsvollen Sicherheitsanforderungen wird das Produktprogramm mit ausgefeilten Lösungen gerecht. Hochwertige IKON Schließzylinder bieten höchsten Einbruchschutz und sind nach entsprechenden Standards (DIN, VdS, RAL) zertifiziert. Zur möglichen Ausstattung gehören hierbei u.a. Anbohrschutz, Kernziehschutz und Gefahrenfunktion. Für Sonderanwendungen sind Spezialausführungen, z.B. für Biffartüren etc. im Sortiment erhältlich. Die parazentrischen Profile basieren auf jahrzehntelangem Know-how in Präzisionstechnik und sind selbst gegen modernste Manipulationsmethoden wirksam gerüstet. Nicht zuletzt aus diesem Grund werden zahlreiche IKON-Schließzylinder von kriminalpolizeilichen Beratungsstellen und Sachversicherern empfohlen. Hierzu gehören unter anderem die innovativen VECTOR-Profile sowie das Wendeschlüsselsystem. Zu allen hochwertigen und patentierten Schließzylindern erhalten Sie eine Sicherungskarte, die sicherstellt, dass nur Sie einen Schlüssel nachmachen lassen können.

Anwendungsgebiet

Häufiger Einsatz der Halbzylinder ist dort, wo Türen und Tore ausschließlich einseitig geschlossen werden sollen, wie beispielsweise Garagentoren, Kellertüren oder Geräteschuppen. Aber sie finden auch Verwendung in Aufzügen, Alarmanlagen oder anderen Zusatzsicherungen wie zum Beispiel abschließbaren Fenstergriffen.



Ihr Online-Shop
für Sicherheitstechnik
www.sicher24.de



ASSA ABLOY, the global leader
in door opening solutions

P032 Halbzylinder - System P0

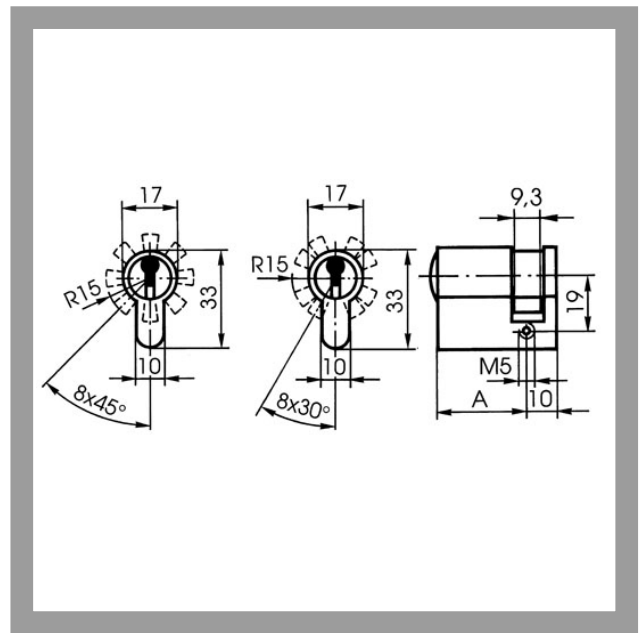

Produktbeschreibung

- 5 Stiftzuhaltungen
- Zylinder Messing
- Standard Oberfläche matt vernickelt (OF=MV)
- Weitere Oberflächen matt gebürstet (OF=MG), Messing poliert (OF=MP)
- Zylindergrundlänge A (L=30) - weitere Baulängen lieferbar
- Standard Schließbartstellung (SST=8x45°) - umlegbar
- Weitere Schließbartstellungen (SST=30°, 8x30°, 90-270, 270-90, 0-90, 180-90)
- Mögliche Zahnritzel Ausführung Mul-T-Lock, 24mm Durchmesser, Modul 2, 10 Zähne (SST=7450)
- Mögliche Zahnritzel Ausführung VIRO/IKON.138, 30mm Durchmesser, Modul 2, 18 Zähne (SST=7451)
- Mögliche Zahnritzel Ausführung Laperche, 24mm Durchmesser, Modul 1,5, 14 Zähne (SST=7452)
- Mögliche Zahnritzel Ausführung Italien-Type, 27mm Durchmesser, Modul 1,5, 16 Zähne (SST=7453)
- Lieferbar für Serienschließungen und Schließanlagen
- Anbohrschutz (AB=), zusätzliche seitliche Abtastungen, Sicherungskarte je nach Profil (PR=)
- Schlüssel mit eckiger Metallreide
- Kegelige Zylinderkernkopf mit verstärkter Schlüsselführung
- Schließbart aus bruchfestem, korrosionsbeständigem Sintermetall
- Kernstifte aus verschleißfester Sonderbronze
- Die ehemaligen BAB- Zylindertypen .45 / .46 sind ab sofort unter der Variante P032/P632/P532, VAR2=2MM / VAR2=3B erhältlich.

Passendes Zubehör

- Stulpschraube 1149

Passende ASSA ABLOY Produkte

- Pflegespray 8511
- Türgriffkette 174 9M34,AUS=PHZ VOR
- Abschließbarer Fenstergriff 158 9M10,AUS=PHZ VOR
- Mini-Tresor 176 9M37,AUS=PZ VOR
- Mini-Tresor 179 9M38,AUS=PZ VOR
- Mini-Tresor 177 mit Anker 9M39,AUS=PZ VOR
- Mini-Tresor 178 9M40,AUS=PZ VOR
- Rosette mit Regenschutzklappe 1279
- Rosette mit Regenschutzklappe und Knebelverschluss 1288

Lieferumfang

- 1 Halbzylinder
- 3 Neusilberschlüssel
- 1 Stulpschraube M5 x 85mm

IKON
ASSA ABLOY

P032 Halbzylinder - System P0

Aktuelle Profile für Serienschließung

Profile (PR=)	Standardprofil N1.	Standardprofil AEP10
Profilausführung	70	71
Mit Sicherungskarte	Nein	Ja
beinhaltet Serienmerkmal		
Anbohrschutz (AB=)	optional	0+1
Gefahreinrichtung (GE=)	optional	optional
Sperrwelle (SW=)	-	-
VdS-Klasse	-	-
RAL - Gütezeichen	-	-
DIN - Klasse	-	-
Baukasten (GBK=)	-	-
zusätzliche seitliche Abtastungen	-	-
Werksprofil / Kundenprofil	Werksprofil	Werksprofil
Schlüsselreidenform	Eckig	Eckig



Ihr Online-Shop
für Sicherheitstechnik
www.sicher24.de



ASSA ABLOY, the global leader
in door opening solutions