

GEZE TS 5000

Gleitschienentürschließer für 1-flügelige Türen bis 1400 mm Flügelbreite

Der obenliegende Türschließer TS 5000 steht für eine klare Linienführung und vielfältige Systemvarianten. Er ist für 1-flügelige rechte und linke Anschlagtüren mit größeren Flügelbreiten bis 1400 mm und für den Einsatz an Feuer- und Rauchschutztüren zugelassen. Die Schließkraft, Größe 2-6 nach EN 1154, wie die thermostabilisierte Schließgeschwindigkeit, der hydraulische Endschlag und die Öffnungsdämpfung sind im eingebauten Zustand mühelos von vorn regulierbar. Dank der optischen Größenanzeige lässt sich die eingestellte Schließkraft leicht kontrollieren.

Sonderausführungen

- GEZE TS 5000 mit mechanischer Feststellung stufenlos einstellbar zwischen 80° und 130° (an Feuer- und Rauchschutztüren nicht zulässig)
- GEZE Türschließer TS 5000 S mit von vorn einstellbarer Schließverzögerung



GEZE TS 5000

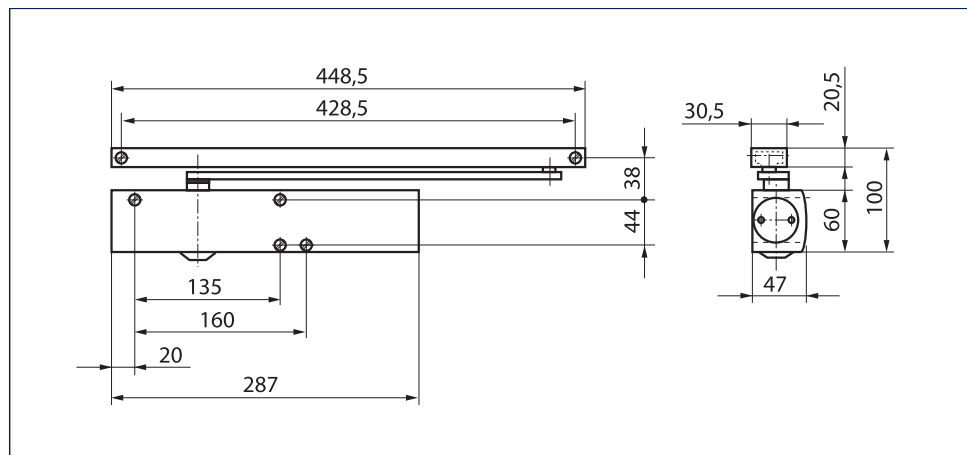

Anwendungsbereich

- Für Anschlagtüren, Flügelbreite bis 1400 mm
- Für rechts und links angeschlagene Türen ohne Umstellung verwendbar
- Für Brandschutztüren (Türschließer mit Montageplatte)

Technische Daten Schließer

Produktmerkmale	GEZE TS 5000 Schließer	GEZE TS 5000 S Schließer	GEZE TS 5000 L Schließer
Schließkraft nach EN 1154		2 - 6	
Flügelbreite empfohlen bis		1400 mm	
Gleiche Ausführung DIN-L und DIN-R	●	●	●
Produkt geprüft nach	Türschließer geprüft nach EN 1154		
Eignung Brandschutztüren	●	●	●
Montageplatte mit Bohrbild nach EN1154 Beiblatt	●	●	●
Länge		287 mm	
Bautiefe		47 mm	
Höhe		60 mm	
Funktionen			
Schließkraft einstellbar		Ja, stufenlos	
Schließgeschwindigkeit einstellbar	●	●	●
Endschlag einstellbar		Ja, über Ventil	
Öffnungsdämpfung integriert		Ja, hydraulisch einstellbar	
Schliessverzögerung integriert	-	●	-
Position Schließkraftverstellung		Vorne	
Optische Anzeige der Schließkraft	●	●	●
Sicherheitsventil gegen mutwillige Beschädigung	●	●	●
Thermostabilisierte Ventile	●	●	●

- = JA
○ = OPTIONAL

Technische Daten Gleitschiene

Produktmerkmale	Gleitschiene TS 5000/TS 3000 Höhenverstellbar	Gleitschiene TS 5000/TS 3000	T-Stop-Gleitschiene TS 5000/TS 3000
Länge	448.5 mm	448.5 mm	452.5 mm
Bautiefe	30.5 mm	30.5 mm	33 mm
Höhe	20.5 mm	20.5 mm	30 mm
Funktionen			
Öffnungsbegrenzung integriert	○	○	●
Feststellung integriert	○	○	○
Höhenkorrektur möglich	●	-	-

- = JA
○ = OPTIONAL

Türblattmontage/Bandseite TS 5000

Ansicht

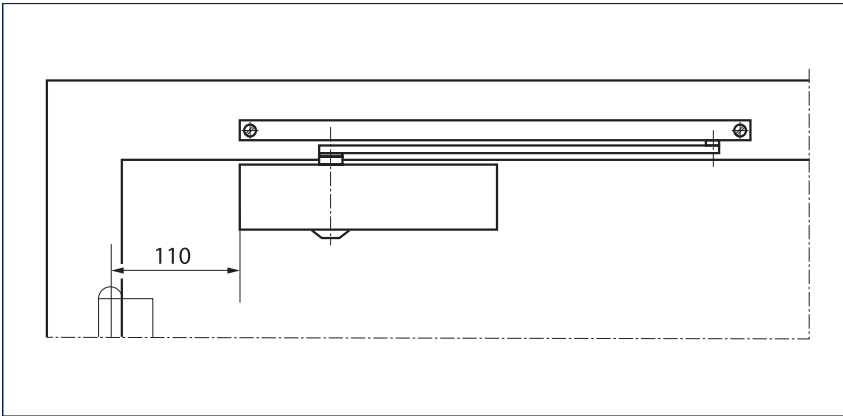

Beispiel für die Montage

Direktmontage

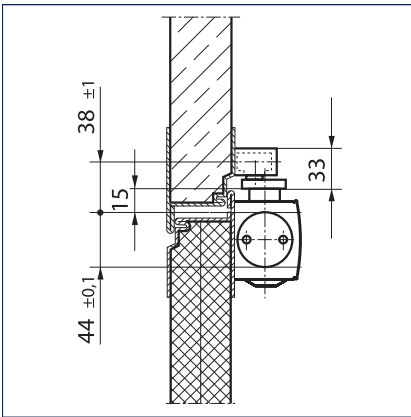

Schnitt = Direktmontage

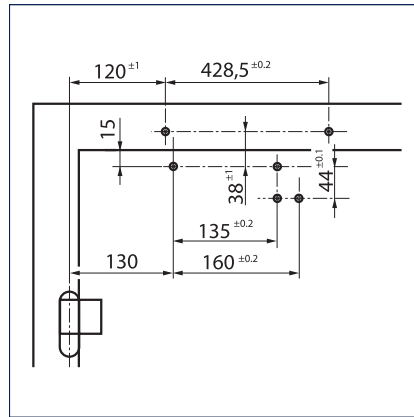

Anschlagmaße Linkstür

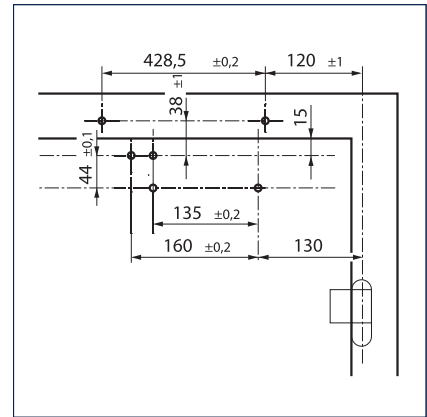

Anschlagmaße Rechtstür

Montage mit Montageplatte

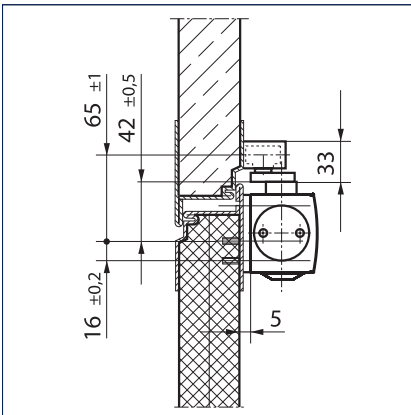

Schnitt = Montage mit Montageplatte

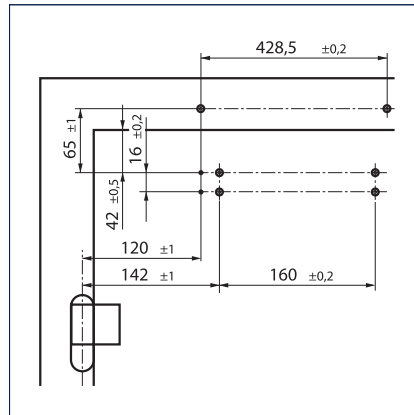

Anschlagmaße Linkstür

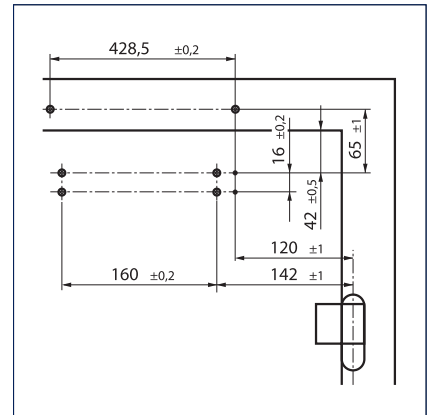

Anschlagmaße Rechtstür

Montage an schmalen Zargen

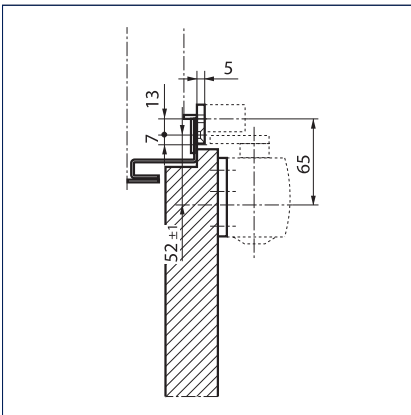

Schnitt = Montage mit Montageplatte

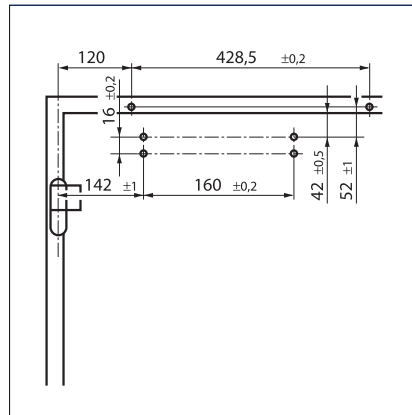

Anschlagmaße Linkstür

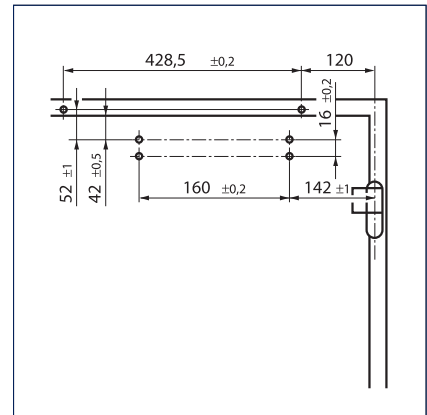

Anschlagmaße Rechtstür

Kopfmontage/Bandseite TS 5000 L

Ansicht

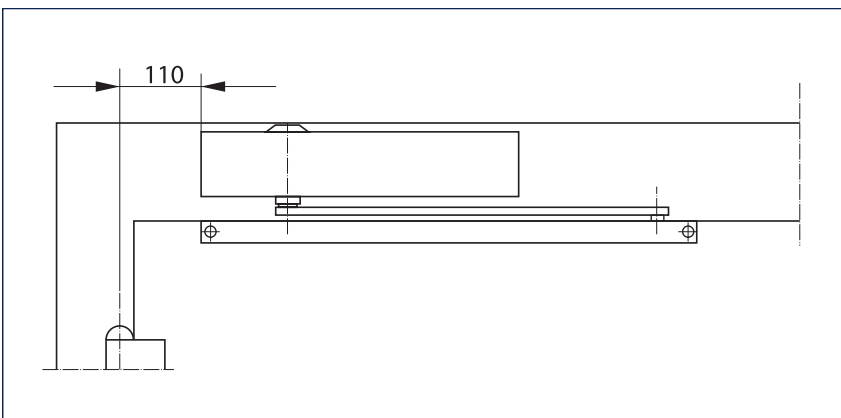

Beispiel für die Montage

Direktmontage

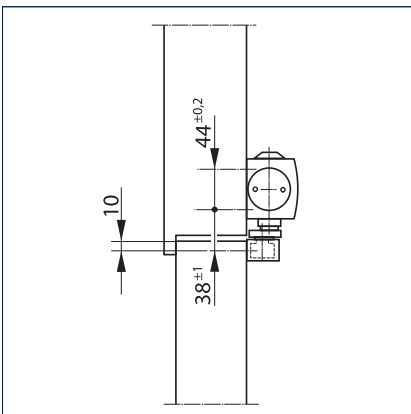

Schnitt = Direktmontage

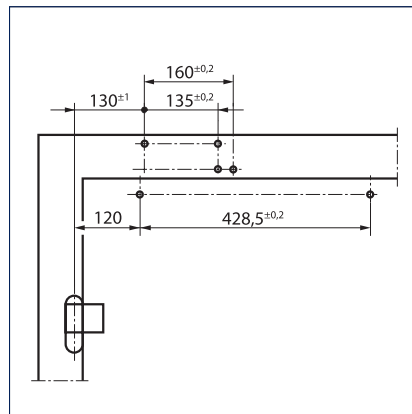

Anschlagmaße Linkstür

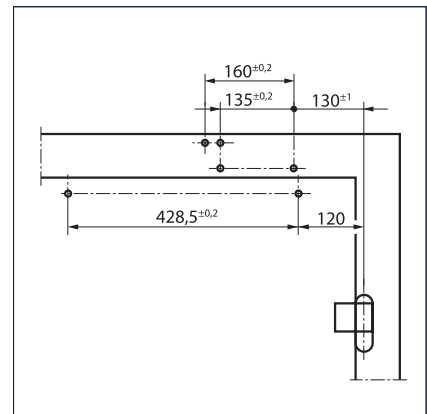

Anschlagmaße Rechtstür

Montage mit Montageplatte

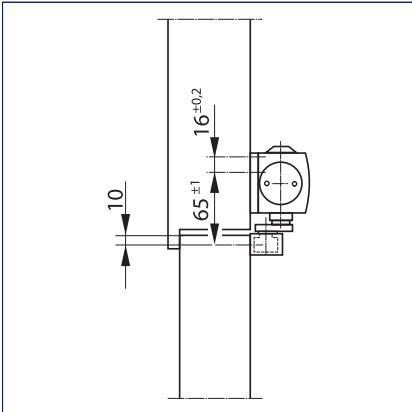

Schnitt = Montage mit Montageplatte

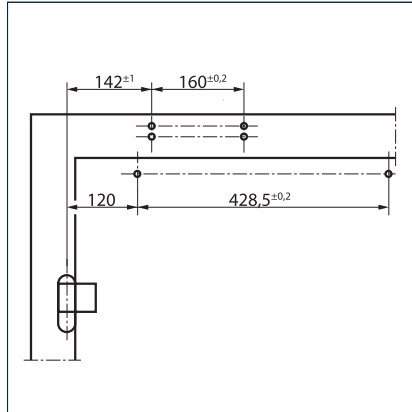

Anschlagmaße Linkstür

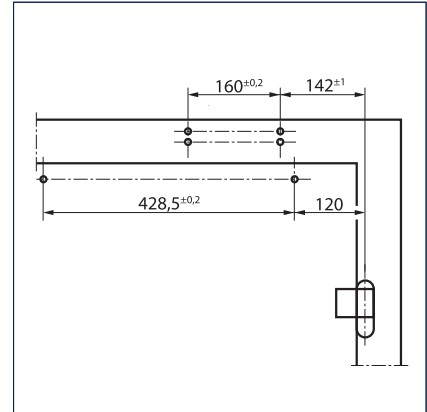

Anschlagmaße Rechtstür

Türblattmontage/Bandgegenseite TS 5000 L

Ansicht

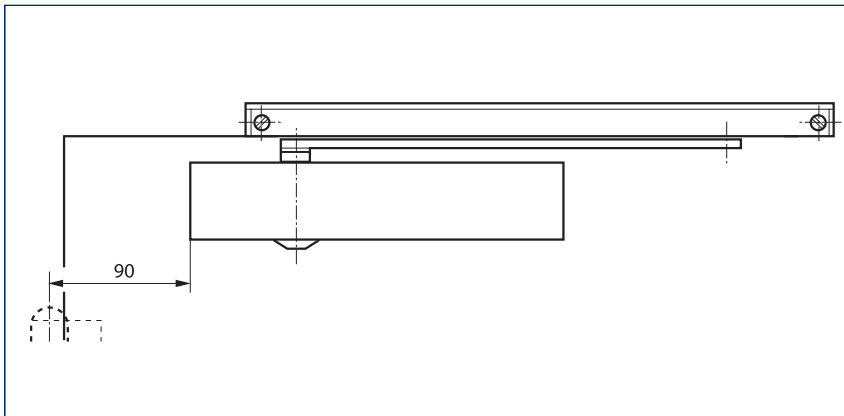

Beispiel für die Montage

Direktmontage

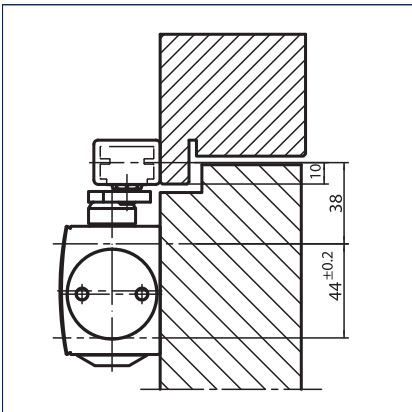

Schnitt = Direktmontage

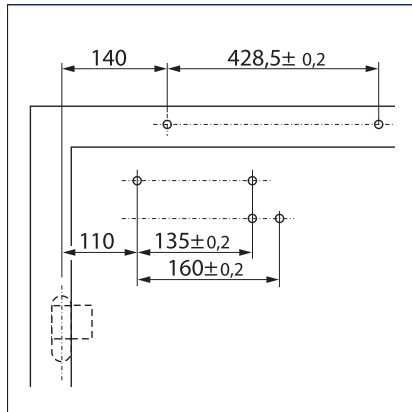

Anschlagmaße Rechtstür

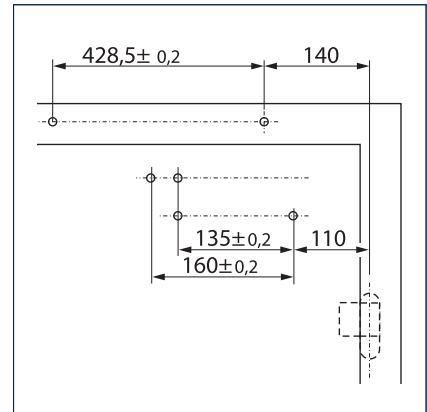

Anschlagmaße Linkstür

Montage mit Montageplatte

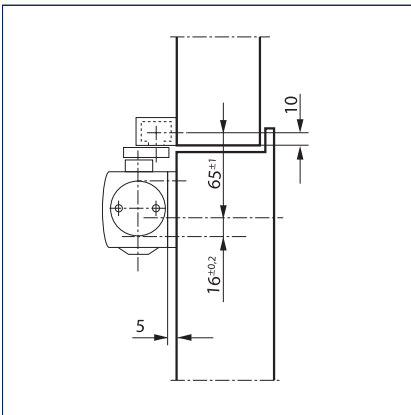

Schnitt = Montage mit Montageplatte

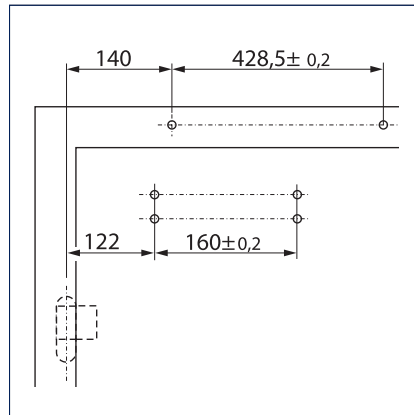

Anschlagmaße Rechtstür

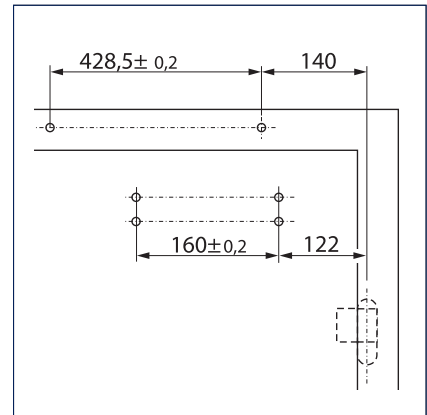

Anschlagmaße Linkstür

Montage mit Sturzfutterwinkel

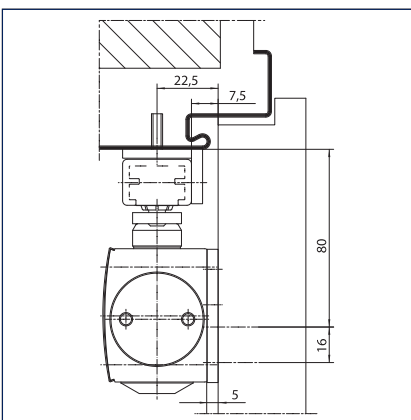

Schnitt = Montage mit Montageplatte und Sturzfutterwinkel

Kopfmontage/Bandgegenseite TS 5000 (Öffnungsdämpfung nicht wirksam)

Ansicht

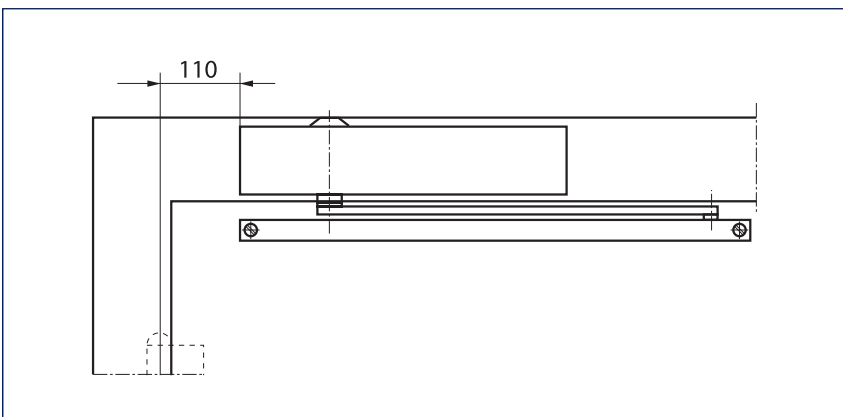

Beispiel für die Montage

Direktmontage

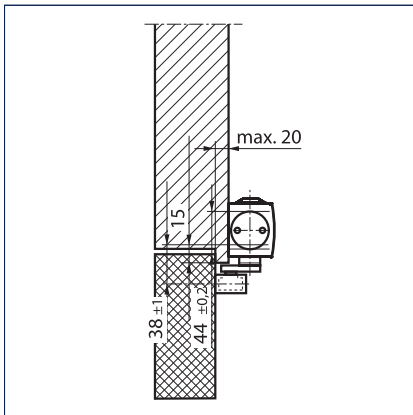

Schnitt = Direktmontage

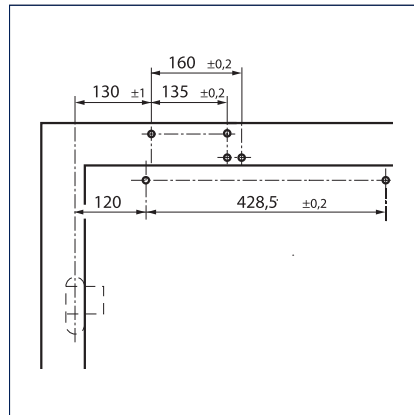

Anschlagmaße Rechtstür

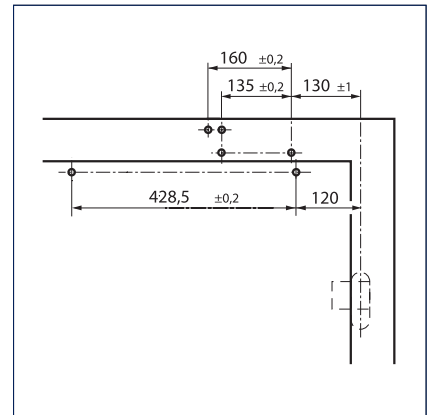

Anschlagmaße Linkstür

Montage mit Montageplatte

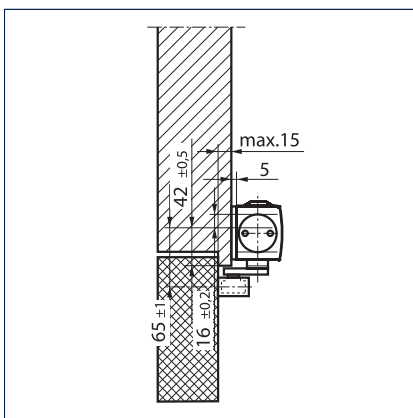

Schnitt = Montage mit Montageplatte

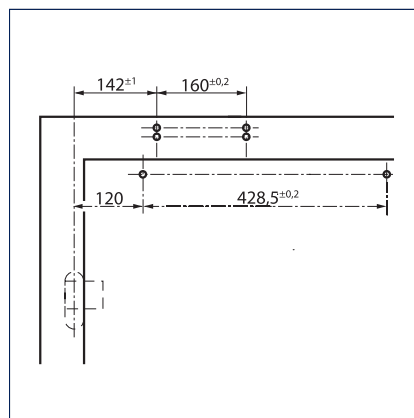

Anschlagmaße Rechtstür

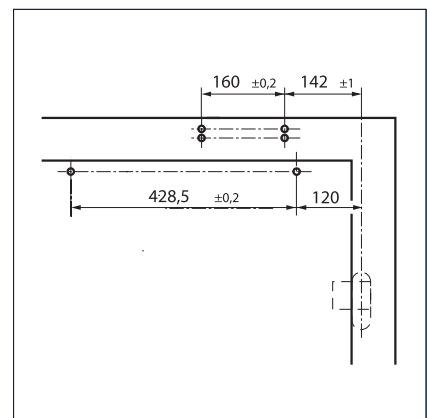

Anschlagmaße Linkstür



TS 5000, Textil- und Industriemuseum, Augsburg, Deutschland (Foto: Dirk Wilhelmy)